

Механизм управления хлопушкой боковой МУ-II

ТУ 3689-062-10524112-2003



Механизм управления хлопушкой (боковой) МУ-II с электроприводом (далее по тексту — механизм управления) предназначен для открывания крышек хлопушек (основной и перепускной) с условным проходом Ду 400, 500, 600 мм и фиксации их в открытом положении в вертикальных цилиндрических резервуарах для нефтепродуктов нефтебаз и АЗС.

Механизм управления является комплектующим изделием резервуаров.

Механизм управления монтируется на боковой стенке резервуара над приемо-раздаточным патрубком и хлопушкой.

По устойчивости к воздействию климатических факторов внешней среды механизм управления хлопушкой изготовлен в исполнении У и УХЛ, категория размещения 1 по ГОСТ 15150-69.



	МУ-II
Условный проход хлопушки Ду, мм	400, 500, 600
Длина L, мм	1676
Ширина B, мм	385
Высота h, мм	570
Расстояние до хлопушки H, мм	1195
Расстояние до основания резервуара B, мм	1695
Длина вала l, мм	1020
Масса, кг, не более	108
Мощность электродвигателя привода, кВт	0,090



Механизм управления МУ-II состоит из корпуса управления 1, вала 2 и барабана 3, который соединен с крышкой хлопушки тросом 4.

Вал 2 с наружной стороны резервуара соединяется с электроприводом. Электропривод представляет собой два спаренных редуктора, соединенных между собой узлом жесткой связи, который прикреплен к кронштейну 8. Червяк первого редуктора соединен с валом электродвигателя, а вал червячного колеса второго редуктора — с валом 2, на котором находится барабан 3.

Электропривод управляется с пульта посредством пусковых кнопок. Открывание и закрывание крышки хлопушки производится с помощью кнопок с надписями «закрывать» или «открыть».

Механизм управления хлопушкой боковой МУ-II

Кнопка «стоп» служит для отключения электропривода при любых положениях крышки.

Автоматическое отключение электродвигателя в заданных положениях крышки хлопушки производится путевыми выключателями 5, которые установлены на втором редукторе, т. е. на одном валу с барабаном 3.

Эксплуатация механизма управления при температуре ниже -35°C должна производиться посредством ручного дублера электропривода.

Для включения и отключения ручного привода необходимо фиксатор 7 второго редуктора оттянуть на себя и повернуть на 90° в любую сторону. При этом происходит отключение червяка редуктора от жесткой связи и его сцепление с маховиком 6.

Для фиксации крышки хлопушки в любом положении необходимо, поддерживая маховик, его фиксатор поставить на свое место (в глубокие гнезда), при этом червяк второго редуктора соединится с валом червячного колеса первого редуктора.

В электроприводе предусмотрено устройство, которое ограничивает его крутящий момент, выключая электродвигатель при повышении последнего.

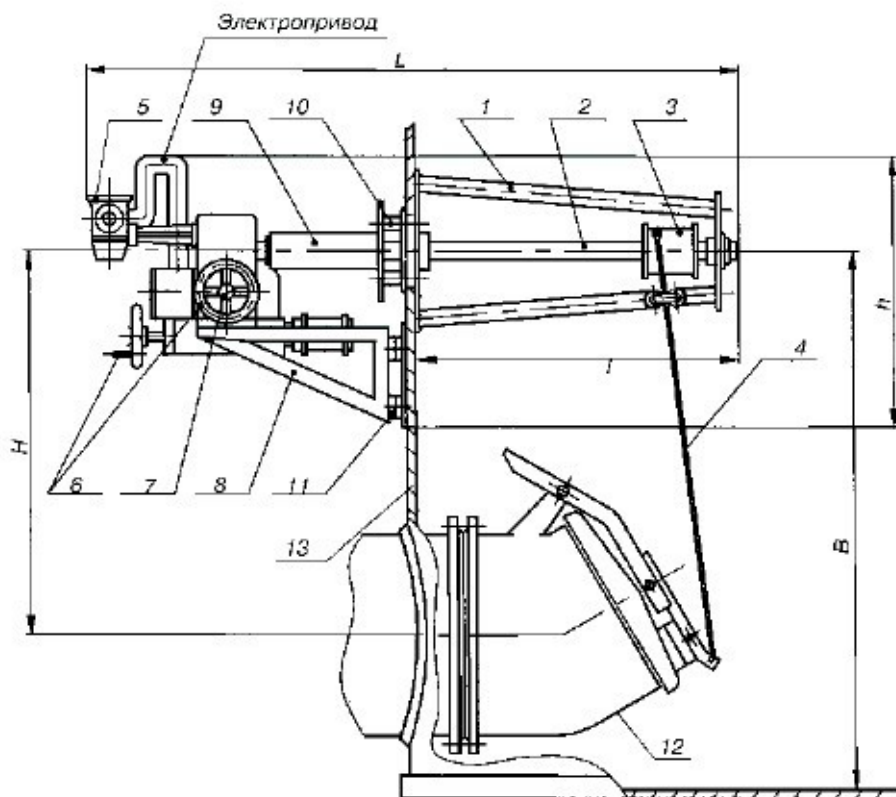

-II:

1 — корпус управления; 2 — вал; 3 — барабан; 4 — трос; 5 — штурвал; 6 — указатель;
7 — стопор; 8 — кронштейн; 9 — хлопушка; 10 — стенка резервуара



Механизм управления хлопушкой боковой МУ-II

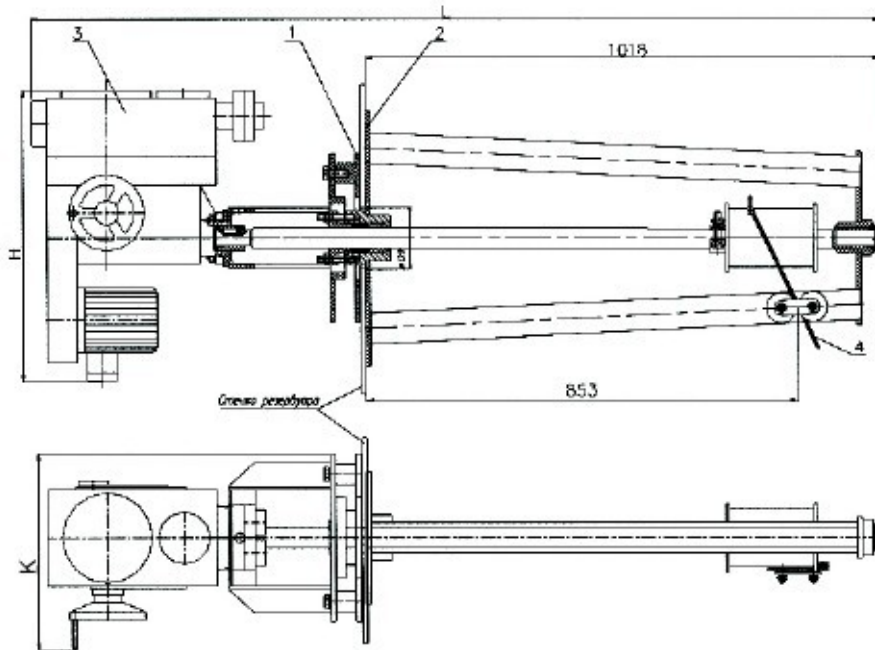

-II:

1 — опора; 2 — корпус управления; 3 — электропривод; 4 — трос